

ЛУЧШИЙ БРЕНД*

В ГЕРМАНИИ

в категории «Смазочные материалы»



* Лучший бренд 2010-2011 года в категории «Смазочные материалы» по мнению читателей журналов Auto Motor und Sport и Auto Zeitung



АТФ

Жидкости для автоматических трансмиссий

Обзор



Автоматическая коробка передач (АКПП)



Устройство АКПП

Гидротрансформатор

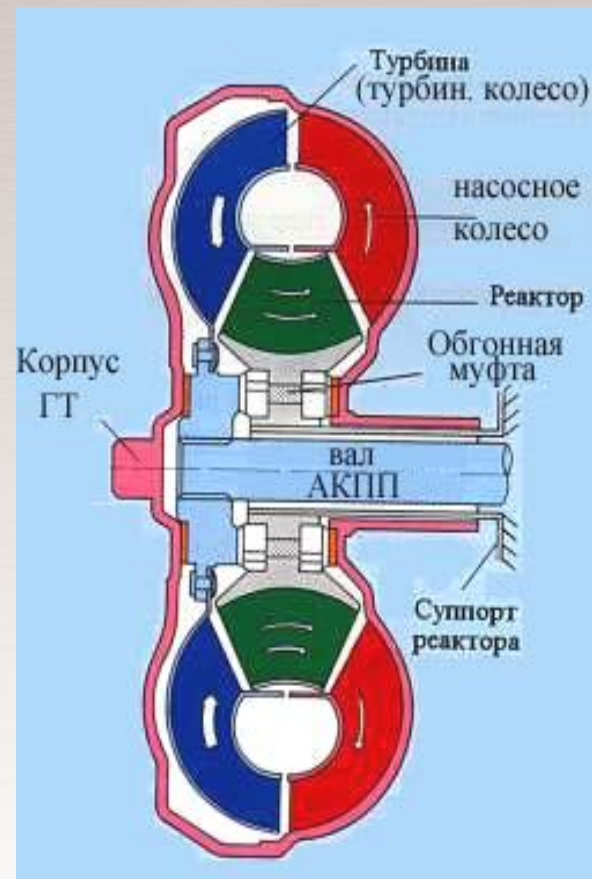

Для АВТОМАТИЧЕСКИХ КОРОБОК ПЕРЕДАЧ
требуются
СПЕЦИАЛЬНЫЕ ЖИДКОСТИ

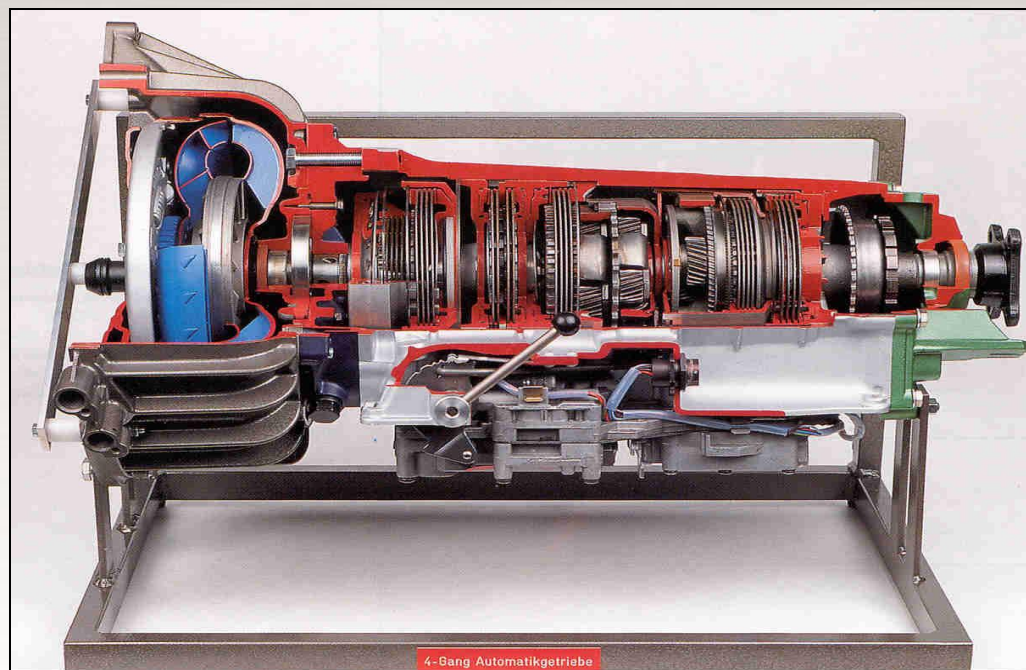

Функции ATF

- Смазывать части коробки
- Передавать мощность в гидротрансформаторе
- Работать в качестве гидравлической жидкости
- Смазывать фрикционные диски муфты
- Работать в качестве теплоносителя



Спецификации и допуски

Общепринятые обозначения, спецификации

- DEXRON ® (General Motors)
- MERCON ® (Ford)

Возможные специальные требования

- MAN - Normen
- MB - Betriebsvorschriften
- VW - Normen
- ZF TE-ML
- Caterpillar
- ALLISON
- Voith
- Renk

Классы вязкости

Вязкость не указывается, она предписана в соответствующей спецификации



Жидкости для автоматических коробок передач Ассортимент



Тор Тес 1800

Новейшая мульти- ATF



Новейшая универсальная ATF со
сниженной вязкостью

Для современных коробок передач ZF,
GM, Ford, Toyota, Hyundai

Спецификации: Dexron VI, Mercon LV,
BMW 83 22 0 142 516 (M-1375.4),
Hyundai SP-IV, Nissan Matic S, Toyota WS



Универсально применимая гидравлическая жидкость Top Tec ATF 1100



для применения в механических коробках

автоматических коробках передач

гидроусилителях рулевого управления

навесных агрегатах

допуски и спецификации

Dexron III H, Dexron III G,

Dexron II E, Dexron II D, TASA, Allison C4

Caterpillar TO-2, Ford Mercon, ZF-TE-ML 04D, 14A, 17C, Voith

H55.6335.xx, MAN 339 Typ V1

MAN 339 Typ Z1



Универсально применимая гидравлическая жидкость Top Tec ATF 1200



для применения в механических коробках

автоматических коробках передач

гидроусилителях рулевого управления

навесных агрегатах

имеет адаптивный пакет присадок

допуски и спецификации

GM Dexron IIIH, Mercon V, JASO 1-A, Alison C-4, TES 295, Voith H
55 6336.XX, MB 236.1, 236.2, 236.5, 236.6, 236.7, 236.9, 236.10

MAN 339 Typ Z-2, MAN 339 Typ V-1, ZF TE-ML 02F, 03D, 04D, 05L,
09, 11A, 11B, 14B, 16L, 17C

VOLVO 97340 / 97341



Универсально применимая жидкость для CVT Top Tec ATF 1400



- с января 2012 года обновленная формула
- предназначена для CVT, где производитель предписывает применение продукта соответствующего уровня качества
- новая формула удовлетворяет требованиям широкого круга техники
- обладает высокой стабильностью характеристик в широком диапазоне нагрузок и температур

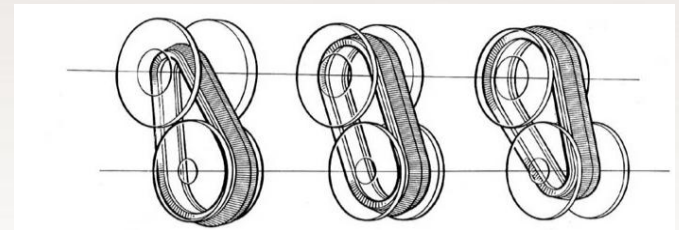
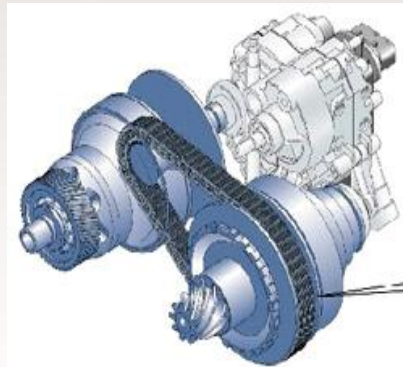

Жидкость для АКПП Mercedes Top Tec ATF 1600



- Top Tec ATF 1600 разрабатывался специально для АКПП последних поколений Мерседес-Бенц
- подходит для предыдущих поколений машин этой марки



Соответствия и допуски
MB 236.12
MB 236.14



Жидкость для АКПП Mercedes Top Tec ATF 1900



- Top Tec ATF 1900 разрабатывался специально для 7 – ступенчатых АКПП последних поколений Мерседес-Бенц



Соответствия и допуски
MB 236.15



Полностью синтетическая жидкость Top Tec ATF 1700



- удовлетворяет требованиям европейских грузовиков и фургонов
- предназначена для АКПП, гидроусилителей рулевого управления и дополнительных навесных агрегатов, где производитель предписывает применение продукта соответствующего уровня качества
- обладает высокой стабильностью характеристик в широком диапазоне нагрузок и температур

Соответствие и допуски
MB 236.81, MAN 339 Typ V2,
MAN 339 Typ Z3
ZF TE-ML 02F, 03D, 04D, 14C, 16M, 17C
Voith H 55.6336.XX (früher / before G 1363),
Allison C4



Универсально применимая жидкость ATF III HC

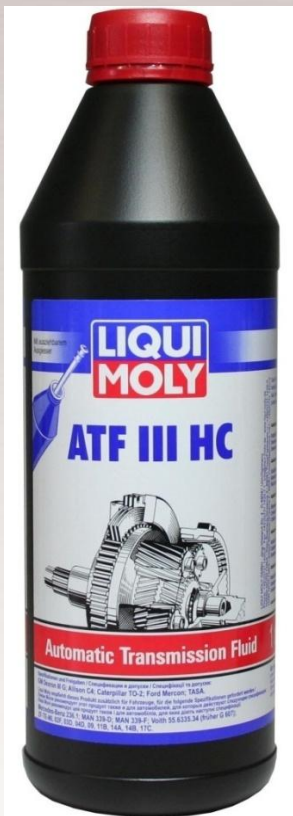

- предназначена для АКПП, гидроусилителей рулевого управления и дополнительных навесных агрегатов, где производитель предписывает применение продукта соответствующего уровня качества
- **удовлетворяет требованиям широкого круга азиатской техники**
- обладает высокой стабильностью характеристик в широком диапазоне нагрузок и температур

Соответствие и допуски
JASO M315Type 1A;
Toyota Type T, T-II, T-III, T-IV;
Nissan Matic Fluid C, D, J;
Mitsubishi SP-II, SP-III;
Subaru ATF;
Isuzu BESCO ATF-II, ATF-III;
Suzuki ATF Oil, ATF Oil Special
Mazda ATF D-III, ATF M-3;
Daihatsu Alumix ATF Multi;
Hyundai; KIA;
GM Daewoo



Минеральная жидкость для АКПП и ГУР ATF III + seal sweller



Многофункциональная гидравлическая жидкость с улучшенной герметизирующей способностью для автоматических и некоторых механических коробок передач, для гидравлических систем автомобилей, сервоприводов, а также промышленных приводов



**СПАСИБО
ЗА ВНИМАНИЕ!**

