

**LIQUI
MOLY**
MADE IN GERMANY

ATF, ТРАНСМИССИОННЫЕ МАСЛА

и жидкости для гидравлических
систем автомобиля



Увеличивает ресурс
агрегатов



Повышает
надёжность



Защищает
в экстремальных
условиях

МАСЛА ДЛЯ МКПП И ПРИВОДНЫХ МОСТОВ



МАСЛА ДЛЯ МКПП

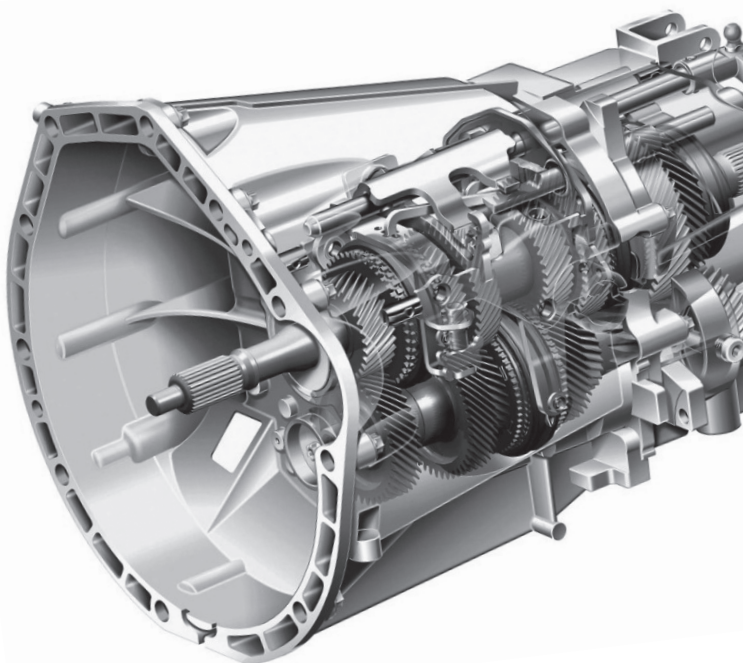

Top Tec MTF 5100 75W



Специально разработано для механических коробок передач и преселективных трансмиссий с двойным сцеплением (S tronic и DSG). Маловязкое трансмиссионное масло Top Tec MTF 5100 75W особенно рекомендуется для использования в коробках передач BMW, Ford, Volkswagen.

Масло максимально защищает детали трансмиссий от износа.



Допуски и соответствия:

API GL-4 · BMW 83 22 7 533 818 · BMW MTF LT-3 · Fiat 9.55550-MZ6 · Ford WSS-M2C 200-D2 · Toyota · VW G 052 178 · VW G 052 512 · VW G 052 726 · VW G 060 726 · VW G070 726

Артикул
Объем [л]

20842
1

Top Tec MTF 5200 75W-80



Предназначено для использования в механических коробках передач, раздаточных коробках и в коробках отбора мощности. Особенно рекомендуется для использования в коробках передач BMW, Ford, GM/ Opel, Honda, Nissan, Toyota, Peugeot/Citroën (PSA), Volvo и других производителей.

НС-синтетическое маловязкое трансмиссионное масло подходит для легковых автомобилей со специальными требованиями автопроизводителей. Масло максимально защищает детали трансмиссии от износа.



Допуски и соответствия:

API GL-4 · BMW 83 22 0 309 031 · BMW 83 22 0 403 247 · BMW MTF LT-2 · BMW MTF LT-4 · Ford WSD-M2C 200-C · GM 1940764 · GM 1940768 · NISSAN MT-XZ · NISSAN MT-XZ TL (JR Type) · Peugeot Citroen (PSA) B712330 · Special Honda MTF-II · Toyota · Volvo 97308

Артикул	20845
Объем (л)	1

Hochleistungs-Getriebeoil 75W-80



Отвечает требованиям производителей коробок передач как для грузовых, так и для легковых автомобилей.

НС-синтетическое маловязкое трансмиссионное масло для использования в механических и роботизированных коробках передач легковых и грузовых автомобилей со специальными требованиями к смазочному материалу со стороны синхронизаторов. Масло обеспечивает четкое переключение передач и надежную защиту от износа.



Допуски и соответствия:

ACEA A3 · API SG · API SJ

Артикул	7584	4428	4429	4018
Объем (л)	1	20	60	205

Top Tec MTF 5300 70W-75W



Для использования в самых современных механических коробках и блоках шестерен роботизированных коробок передач с двойным сцеплением (S tronic и DSG). Volkswagen; Skoda; AUDI; Porsche; Seat; KIA; Hyundai (включая сверхпопулярные в России модели Solaris и Rio).

Синтетическое высококачественное трансмиссионное масло с низкой вязкостью. Обеспечивает благодаря превосходной сдвиговой устойчивости высокий потенциал экономии топлива и оптимальную защиту от износа.



Допуски и соответствия:

API GL-4 · VW G 052 171 · VW G 052 527

Артикул	21359
Объем [л]	1

Truck Getriebeoil 75W-80



Обладает именными допусками для самых современных трансмиссий европейских производителей автомобилей, таких как ZF, MAN, VOLVO.

НС-синтетическое маловязкое трансмиссионное масло для использования в механических и роботизированных коробках передач грузовых автомобилей со специальными требованиями к смазочному материалу со стороны синхронизаторов. Масло обеспечивает четкое переключение передач и надежную защиту от износа даже при удлинённых интервалах замены.



Допуски и соответствия:

API GL4 · MAN 341 Typ E3 · MAN 341 Typ Z4 · ZF TEMPL 02L · ZF TE-ML 16K · ZF approval number ZF000693 · DAF · Eaton Extended Drain (300.000km) · IVECO · MB 235.4 · Renault Trucks · Volvo 97305 · ZF TE-ML 08

Артикул	1202	1210
Объем [л]	20	205

Getriebeoil 75W-80



Соответствует требованиям механических трансмиссий легковых автомобилей Renault и Peugeot/Citroen.

Полусинтетическое маловязкое трансмиссионное масло класса GL-5 для использования в механических коробках передач легковых автомобилей со специальными требованиями. Масло гарантирует надежную защиту от износа.



Допуски и соответствия:

API GL5 · MIL-L 2105 C · Peugeot Citroen (PSA) B71 2315 · Peugeot Citroen (PSA) B71 2330

Артикул	7619
Объем [л]	1

Getriebeoil 80W



Отвечает требованиям международных классификаций трансмиссионных масел для механических коробок передач. Обладает именными допусками для стандартных интервалов замены в трансмиссиях Mercedes-Benz, ZF.

Минеральное маловязкое трансмиссионное масло класса GL-4 для использования в механических коробках передач легковых и грузовых автомобилей. Масло обеспечивает четкое переключение передач и защиту от износа.



Допуски и соответствия:

API GL4 · MB-Approval 235.1 · MIL-L 2105 · ZF TEMPL 17A · ZF approval number ZF000694 · MAN 341 Typ E1 · MAN 341 Typ Z2

Артикул	1952	1033	1039	4718
Объем [л]	1	20	60	205

Getriebeoil 85W-90



Отвечает требованиям международных классификаций трансмиссионных масел для механических коробок передач. Обладает именными допусками для стандартных интервалов замены в трансмиссиях ZF.

Минеральное трансмиссионное масло класса GL-4 для использования в механических коробках передач легковых и грузовых автомобилей. Масло обеспечивает четкое переключение передач и защиту от износа.



Допуски и соответствия:

API GL4 · MIL-L 2105 · ZF TE-ML 16A · ZF TE-ML 17A · ZF TE-ML 19A · ZF approval number ZF002054 · MAN 341 Typ E1 · MAN 341 Typ Z2

Артикул	1954	1045	1034	1038
Объем (л)	1	20	60	205

УНИВЕРСАЛЬНЫЕ МАСЛА ДЛЯ МКПП И РЕДУКТОРОВ ВЕДУЩИХ МОСТОВ

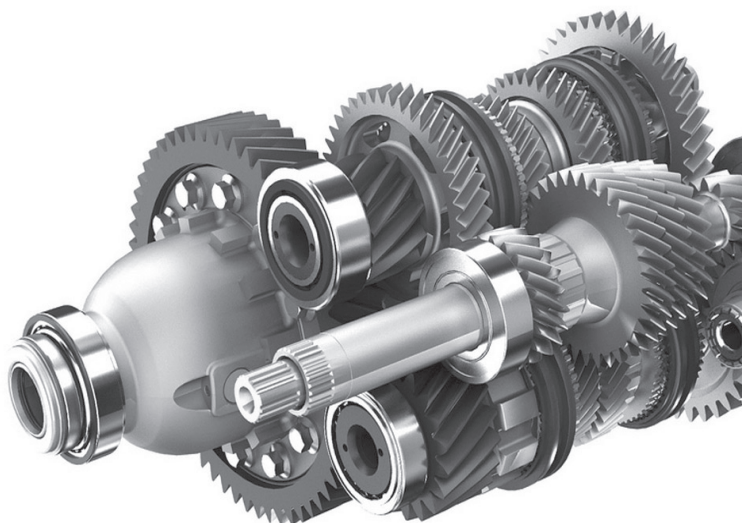

Hochleistungs-Getriebeoil 75W-90



Отвечает требованиям международных классификаций трансмиссионных масел для механических коробок передач и гипоидных редукторов ведущих мостов. Соответствует требованиям механических трансмиссий легковых автомобилей Volkswagen, Ford.

Синтетическое трансмиссионное масло класса GL-4/GL-5 для использования в механических коробках передач легковых автомобилей, в том числе объединенных с главной передачей. Масло обеспечивает четкое переключение передач и надежную защиту от износа.



Допуски и соответствия:

API GL4+ · Ford ESD-M2C 175-A · VW 501 50 (G50) · ZF TE-ML 08

Артикул	3979	4435	4436
Объем (л)	1	20	60

Hypoid-Getriebeoil TDL 75W-90



Относится к классификации TDL - Total Drive Line - один сорт масла для всех узлов трансмиссии. Отвечает требованиям международных классификаций трансмиссионных масел для механических коробок передач и гипоидных редукторов ведущих мостов.

Полусинтетическое трансмиссионное масло класса GL-4/GL-5 для использования в механических коробках передач легковых и грузовых автомобилей, раздаточных коробках, гипоидных редукторах ведущих мостов. Масло обеспечивает четкое переключение передач и надежную защиту от износа.



Допуски и соответствия:

API GL4 · API GL5 · API MT-1 · DAF · Eaton · MAN M 3343 Typ M · Scania STO 1:0 · ZF TE-ML 02B · ZF TE-ML 08 · ZF TE-ML 16B · ZF TE-ML 17B · ZF TE-ML 19B

Артикул	3945	3939	1408	4708	4709
Объем (л)	1	4	20	60	205

Vollsynthetisches Hypoid Getriebeoil Truck 75W-90



Относится к классификации TDL - Total Drive Line - один сорт масла для всех узлов трансмиссии. Отвечает требованиям международных классификаций трансмиссионных масел для механических коробок передач и гипоидных редукторов ведущих мостов.

Синтетическое трансмиссионное масло класса GL-4/GL-5 для использования в механических коробках передач грузовых автомобилей, раздаточных коробках, гипоидных редукторах ведущих мостов.

Допуски и соответствия:

API GL4 · API GL5 · API MT-1 · MAN 341 Typ Z2 · MAN 342 Typ S1 · MB-Approval 235.8 · MIL-PRF 2105 E · Scania STO 2:0A · ZF TE-ML 02B · ZF TE-ML 05A · ZF TE-ML 12L · ZF TE-ML 12N · ZF TE-ML 16F · ZF TE-ML 17B · ZF TE-ML 19C · ZF TE-ML 21A · ZF approval number ZF001347 · MAN 341 Typ E3 · MAN 342 Typ M3 · MAN 3343 Typ S · SAE J 2360 · Scania STO 1:0 · Volvo 97312

Артикул	1182	1183	1184
Объем [л]	20	60	205

Hypoid-Getriebeoil TDL 80W-90



Относится к классификации TDL - Total Drive Line - один сорт масла для всех узлов трансмиссии. Отвечает требованиям международных классификаций трансмиссионных масел для механических коробок передач и гипоидных редукторов ведущих мостов.

Минеральное трансмиссионное масло класса GL-4/GL-5 для использования в механических коробках передач грузовых автомобилей, раздаточных коробках, гипоидных редукторах ведущих мостов. Масло обеспечивает четкое переключение передач и надежную защиту от износа.

Допуски и соответствия:

API GL4 · API GL5 · API MT-1 · MAN 341 Typ E2 · MAN 342 Typ M2 · MIL-L 2105 D · MIL-PRF 2105 E · ZF TE-ML 02B · ZF TE-ML 05A · ZF TE-ML 12L · ZF TE-ML 12M · ZF TE-ML 16B · ZF TE-ML 17H · ZF TE-ML 19B · ZF TE-ML 21A · ZF approval number ZF001323 · DAF · Eaton · MB 235.0 · Scania STO 1:0 · Volvo 97310 · ZF TE-ML 17B

Артикул	4218	4705	4721
Объем [л]	20	60	205

МАСЛА ДЛЯ РЕДУКТОРОВ ВЕДУЩИХ МОСТОВ

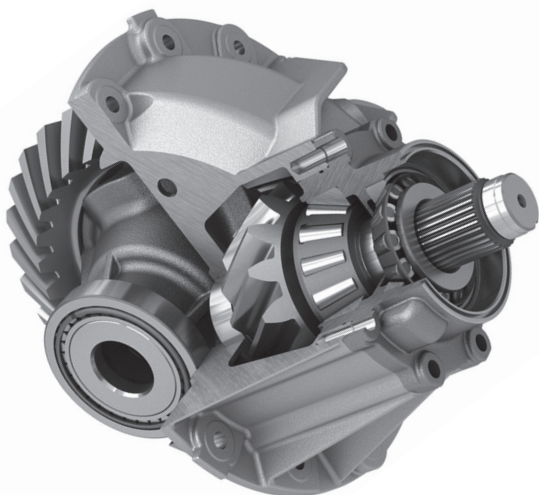

Vollsynthetisches Getriebeöl 75W-90



Отвечает требованиям международных классификаций трансмиссионных масел для гипоидных редукторов ведущих мостов.

Синтетическое трансмиссионное масло класса GL-5 для использования в гипоидных редукторах ведущих мостов. Масло обеспечивает надежную защиту от износа в широком диапазоне температур.



Допуски и соответствия:

API GL5 · MIL-L 2105 C · MIL-L 2105 D

Артикул	1950	1415	1412	1411
Объем (л)	1	20	60	205

Hypoid-Getriebeoil 80W-90



Отвечает требованиям международных классификаций трансмиссионных масел для гипоидных редукторов ведущих мостов.

Минеральное трансмиссионное масло класса GL-5 для использования в гипоидных редукторах ведущих мостов. Масло обеспечивает надежную защиту от износа и обладает улучшенными низкотемпературными свойствами.



Допуски и соответствия:

API GL5 · MIL-L 2105 C · MIL-L 2105 D · ZF TE-ML 16B · ZF TE-ML 17B · ZF TE-ML 19B · ZF TE-ML 21A · ZF approval number ZF002053 · MAN 342 Typ M1 · MB 235.0

Артикул	3924	1048	1049
Объем (л)	1	20	205

Hypoid Getriebeoil 85W-90



Отвечает требованиям международных классификаций трансмиссионных масел для гипоидных редукторов ведущих мостов.

Минеральное трансмиссионное масло класса GL-5 для использования в гипоидных редукторах ведущих мостов. Масло обеспечивает надежную защиту от износа в нормальных условиях эксплуатации.



Допуски и соответствия:

API GL5 · MB-Approval 235.0 · MIL-L 2105 D · ZF TEML 16C · ZF TE-ML 17B · ZF TE-ML 19B · ZF TE-ML 21A · ZF approval number ZF000695 · MAN 342 Typ M1

Артикул	1956	1047	1031	2165
Объем (л)	1	20	60	205

Hypoid-Getriebeoil 85W-140



Отвечает требованиям международных классификаций трансмиссионных масел для гипоидных редукторов ведущих мостов.

Минеральное трансмиссионное масло класса GL-5 для использования в гипоидных редукторах ведущих мостов. Масло обеспечивает надежную защиту от износа в тяжелых условиях эксплуатации.



Допуски и соответствия:

API GL5 · MIL-L 2105 D · ZF TE-ML 16D · ZF TE-ML 21A · MIL-L 2105 C

Артикул	1027	1028
Объем (л)	20	205

МАСЛА ДЛЯ РЕДУКТОРОВ ВЕДУЩИХ МОСТОВ С САМОБЛОКИРУЮЩИМСЯ ДИФФЕРЕНЦИАЛОМ

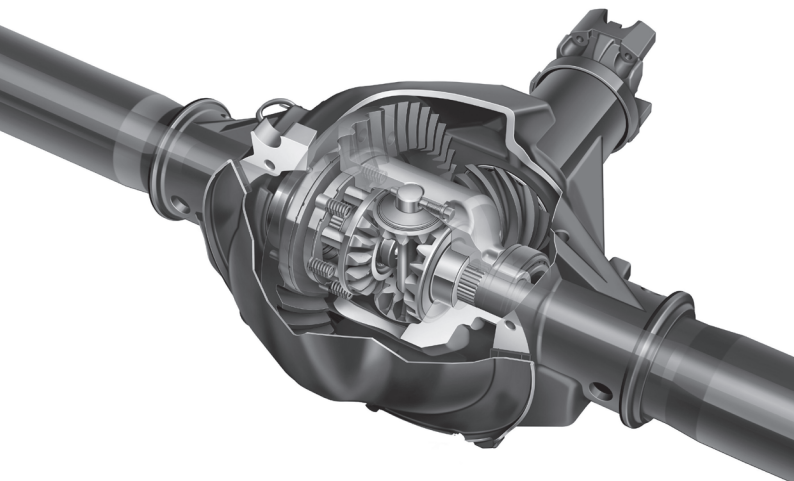

Vollsynthetisches Hypoid-Getriebeoil LS 75W-140



Отвечает требованиям ведущих производителей легковых и грузовых автомобилей, а также агрегатов для специальной внедорожной техники: BMW, Ford, Scania, ZF.

Полностью синтетическое гипоидное трансмиссионное масло с LS-присадками для ведущих мостов с самоблокируемым дифференциалом и без него. Способно выдерживать очень высокие нагрузки, обеспечивает отличную работу дифференциала в широких интервалах температур окружающего воздуха и максимальную защиту от износа.

Допуски и соответствия:

API GL-5 LS · BMW real-axel transmission oil · Ford WSL-M2C 192-A · Scania ST0 1:0 · VME · ZF TE-ML 05D · ZF TE-ML 12D · ZF TE-ML 16G · ZF TE-ML 21D

Артикул	8038	4422	4423
Объем (л)	1	20	205

Hypoid-Getriebeoil LS 85W-90



Отвечает требованиям ведущих производителей легковых и грузовых автомобилей, а также агрегатов для специальной внедорожной техники: DAF, Volvo, ZF, General Motors.

Минеральное масло с LS-присадками для высоконагруженных гипоидных передач. Предназначено для мостов с самоблокирующимся дифференциалом и без него.

Допуски и соответствия:

API GL5 · MIL-L 2105 D · DAF · GM B 040 1010 · Volvo (Achsen/Sperrdifferential) · Volvo 97311 · ZF TE-ML 05C · ZF TE-ML 21C

Артикул	8039	4706	1707
Объем (л)	1	20	60

МАСЛА ДЛЯ АКПП И ГУР



Top Tec ATF 1100



Отвечает требованиям производителей как трансмиссий и гидроусилителей рулевого управления, так и дополнительных навесных агрегатов.

НС-синтетическая универсальная жидкость для автоматических и механических трансмиссий легковых и грузовых автомобилей. Обеспечивает безупречную работу агрегатов при любых нагрузках и колебаниях температуры.



Допуски и соответствия:

Allison C4 · Dexron III G · Dexron III H · Dexron TASA (Typ A/Suffix A) · Ford Mercon · MAN 339 Typ L1 · MAN 339 Typ V1 · MAN 339 Typ Z1 · MB-Approval 236.1 · Voith H55.6335.XX (G 607) · ZF TE-ML 04D · ZF TE-ML 14A · ZF TE-ML 17C · Allison TES 389 · Caterpillar TO-2 · Ford ESP-M2C 166-H · MB 236.6 · Volvo 97341 · ZF TE-ML 02F · ZF TE-ML 03D · ZF TE-ML 09 · ZF TE-ML 11A · ZF TEML 11B · ZF TE-ML 14B

Артикул	7626	7627	3652	3653	3654	3655
Объем (л)	1	4	5	20	60	205

Top Tec ATF 1200



Отвечает требованиям производителей трансмиссий как для грузовых, так и для легковых автомобилей.

НС-синтетическая универсальная жидкость для автоматических трансмиссий легковых и грузовых автомобилей созданная по специальной рецептуре, позволяющей соответствовать требованиям многочисленных производителей агрегатов и транспортных средств, даже в самых тяжелых условиях эксплуатации и при сильных температурных колебаниях.



Допуски и соответствия:

Allison C4 · Dexron III H · Ford Mercon V · Honda ATF Z1 (except CVT) · Hyundai SP-II · Hyundai SP-III · JASO 1-A · Kia SP-II · Kia SP-III · Mazda ATF M-III · Mazda ATF M-V · Mitsubishi SP-II · Mitsubishi SP-III · Nissan AT-Matic D Fluid · Nissan AT-Matic J Fluid · Nissan AT-Matic K Fluid · Toyota Type T-II · Toyota Type T-IV · Allison TES 295 · BMW 7045 E · BMW 8072

B · BMW LA 2634 · BMW LT 71141 · Caterpillar TO-2 · Chrysler ATF +3 · Chrysler ATF +4 · Daimler NAG-1 · JWS 3309 (Aisin Warner) · MAN 339 Typ V1 · MAN 339 Typ Z1 · MAN 339 Typ Z2 · MB 236.2 · MB 236.5 · MB 236.6 · MB 236.7 · MB 236.9 · MB 236.10 · MB 236.11 · Subaru ATF · Voith H55.6335.XX (G 607) · Volvo 97340 · Volvo 97341 · VW G 052 162 · VW G 052 990 · VW G 055 025 · ZF TE-ML 02F · ZF TE-ML 03D · ZF TE-ML 04D · ZF TE-ML 05L · ZF TE-ML 09 · ZF TEML 11A · ZF TE-ML 11B · ZF TE-ML 14A · ZF TE-ML 14B · ZF TE-ML 17C

Артикул	7502	8040	3683	3684	3685
Объем (л)	1	5	20	60	205

Top Tec ATF 1300



Отвечает требованиям трансмиссий и гидроусилителей рулевого управления как автомобилей Ford и Volvo предыдущих поколений, так и некоторых агрегатов современной сельскохозяйственной техники.

Специальная минеральная жидкость для автоматических и механических трансмиссий легковых автомобилей, а так же различных узлов специальной техники. Обеспечивает отличную защиту от износа и оптимальную антикоррозионную защиту.



Допуски и соответствия:

Ford ESW-M2C 33-F · Ford ESW-M2C 33-G · Volvo 97330

Артикул	3691
Объем (л)	1

Top Tec ATF 1400



Отвечает требованиям большинства производителей вариаторных трансмиссий легковых автомобилей.

HC-синтетическая универсальная жидкость для вариаторных трансмиссий (CVT) легковых автомобилей созданная по специальной рецептуре, позволяющей соответствовать требованиям самого широкого спектра вариаторов с металлическим ремнем или пластинчатой цепью.



Допуски и соответствия:

Dodge CVTF+4 · Dodge NS-2 · Ford CVT23 · Ford CVT30 · Ford Mercon C · GM/Saturn DEX-CVT · Honda HCF2 · Honda HMMF · Hyundai SP-CVT 1 · Jeep CVTF+4 · Jeep NS-2 · Kia SP-CVT 1 · MB 236.20 · Mini Cooper [EZL 799] · Mitsubishi CVTF-J1 · Mitsubishi CVTF-J4 · Nissan CVT NS-2 Fluid · Nissan NS-3 CVT

Fluid · Subaru E-CVT · Subaru High Torque CVTF · Subaru Lineartronic CV-30 · Subaru Lineartronic CVTF · Subaru Lineartronic CVTF II · Subaru NS-2 · Suzuki CVT Green1 · Suzuki CVT Green2 · Suzuki NS-2 · Suzuki TC · Toyota CVTF FE · Toyota TC · VW G 052 180 · VW G 052 516

Артикул	8041	3692
Объем (л)	1	20

Top Tec ATF 1600



Отвечает самым современным требованиям современных автоматических трансмиссий легковых автомобилей Mercedes-Benz.

НС-синтетическая жидкость для автоматических трансмиссий легковых автомобилей со специальным пакетом присадок, отвечающая требованиям Mercedes-Benz, как для современных 7-ступенчатых АКПП, так и для 5-ти и 6-ступенчатых коробок передач предыдущих поколений.



Допуски и соответствия:

MB-Approval 236.14 · MB 236.12

Артикул	8042	3694
Объем (л)	1	20

Top Tec ATF 1700



Отвечает требованиям производителей трансмиссий грузовых автомобилей.

Полностью синтетическая жидкость для автоматических трансмиссий грузовых автомобилей. Гарантирует безупречную работу агрегатов в самых тяжелых условиях эксплуатации и экстремальных температурных режимах.



Допуски и соответствия:

Allison C4 · Voith H55.6336.XX [G 1363 alt] · MAN 339 Typ V2 · MAN 339 Typ Z3 · MB 236.81 · ZF TE-ML 02F · ZF TE-ML 03D · ZF TE-ML 04D · ZF TEML 14C · ZF TE-ML 16M · ZF TE-ML 17C · ZF TE-ML 20C

Артикул	3663	3695
Объем (л)	1	20

Top Tec ATF 1800



Отвечает самым современным требованиям производителей трансмиссий легковых автомобилей.

Маловязкая HC-синтетическая жидкость для автоматических трансмиссий легковых автомобилей со специальным адаптивным пакетом присадок, отвечающая требованиям широкого круга производителей агрегатов и транспортных средств, даже при сильных температурных колебаниях.

Допуски и соответствия:

Dexron VI · Ford Mercon LV · Aisin Warner AW-1 · BMW 83 22 0 142 516 · BMW 83 22 2 152 426 · BMW 83 22 2 289 720 · BMW 83 22 2 305 396 · BMW 83 22 2 305 397 · BMW 83 22 2 355 599 · BMW M-1375.4 · Fiat 9.55550-AV5 · JWS 3324 Aisin Warner) · Land Rover TYK 500050 · Honda ATF 3.1 · Honda ATF DW-1 · Hyundai SP-IV · Mazda ATF FZ · MB 236.12 · MB 236.14 · Mitsubishi Dia Queen ATF-PA · Nissan AT-Matic S Fluid · Toyota WS · VW G 055 005 · VW G 055 540 · VW G 060 162

Артикул	2381	20662	3688	3689	20624
Объем (л)	1	5	20	60	205

Top Tec ATF 1800 R



Отвечает самым современным требованиям производителей трансмиссий легковых автомобилей.

Маловязкая HC-синтетическая жидкость для автоматических трансмиссий легковых автомобилей со специальным адаптивным пакетом присадок, отвечающая требованиям широкого круга производителей агрегатов и транспортных средств, даже при сильных температурных колебаниях.

Продукт окрашен в красный цвет.

Допуски и соответствия:

Dexron VI · Ford Mercon LV · Aisin Warner AW-1 · BMW 83 22 0 142 516 · BMW 83 22 2 152 426 · BMW 83 22 2 289 720 · BMW 83 22 2 305 396 · BMW 83 22 2 305 397 · BMW 83 22 2 355 599 · BMW M-1375.4 · Fiat 9.55550-AV5 · JWS 3324 Aisin Warner) · Land Rover TYK 500050 · Honda ATF 3.1 · Honda ATF DW-1 · Hyundai SP-IV · Mazda ATF FZ · MB 236.12 · MB 236.14 · Mitsubishi Dia Queen ATF-PA · Nissan AT-Matic S Fluid · Toyota WS · VW G 055 005 · VW G 055 540 · VW G 060 162

Артикул	20625
Объем (л)	1

Top Tec ATF 1900



Отвечает требованиям новейших 7-ступенчатых автоматических трансмиссий легковых автомобилей Mercedes-Benz.

НС-синтетическая жидкость для автоматических трансмиссий легковых автомобилей со специальным пакетом присадок, отвечающая специальным требованиям Mercedes-Benz для новейших и перспективных многоступенчатых автоматических трансмиссий.



Допуски и соответствия:

MB 236.15

Артикул	3648	3649
Объем (л)	1	20

ATF III HC



Отвечает требованиям японских и корейских производителей автоматических трансмиссий.

НС-синтетическая универсальная жидкость для автоматических трансмиссий легковых автомобилей созданная по специальной рецептуре, позволяющей соответствовать требованиям большинства азиатских производителей агрегатов и транспортных средств, в том числе в тяжелых условиях эксплуатации и перепадах температур.



Допуски и соответствия:

Daihatsu Alumix ATF Multi · GM Daewoo · Hyundai · Isuzu BESCO ATF-II · Isuzu BESCO ATF-III · JASO M315 Type 1A · Kia · Mazda ATF D-III · Mazda ATF M III · Mitsubishi SP-II · Mitsubishi SP-III · Nissan AT-Matic C Fluid · Nissan AT-Matic D Fluid · Nissan AT-Matic J Fluid · Subaru ATF · Suzuki ATF Oil · Suzuki ATF Oil Special · Toyota Type D-2 · Toyota Type T · Toyota Type T-II · Toyota Type T-III · Toyota Type T-IV

Артикул	3946	3965	3972
Объем (л)	1	20	205

ATF Dexron II D



Отвечает требованиям производителей автоматических трансмиссий и гидроусилителей рулевого управления.

Минеральная жидкость для автоматических и механических трансмиссий предыдущих поколений, в которых рекомендуется применение жидкостей типа Dexron II.



Допуски и соответствия:

Allison C4 · Denison · Dexron II D · Ford ESP-M2C 166-H · Ford Mercon · GM-Dexron · MAN 339 Typ L2 · MAN 339 Typ V1 · MAN 339 Typ Z1 · Voith H55.6335.XX (G 607) · ZF TE-ML 04D · ZF TE-ML 11A · ZF TE-ML 14A · ZF approval number ZF002052 · Caterpillar TO-2 · MB 236.6 · ZF TE-ML 09

Артикул	4424	4430
Объем (л)	20	205

Doppelkupplungsgetriebe-Oil 8100 для DSG



Специально для использования в роботизированных коробках передач с двойным сцеплением.

Специальное масло для роботизированных коробок передач с двойным сцеплением, предназначенное для качественного выполнения всех функций данного типа трансмиссий: быстрое включение/выключение фрикционных муфт, смазка шестерен и синхронизаторов, оптимальная работа гидравлических сервоприводов.



Допуски и соответствия:

BMW 83 22 0 440 214 · BMW 83 22 2 147 477 · BMW 83 22 2 148 578 · BMW 83 22 2 148 579 · BMW 83 22 2 167 666 · BMW DCTF-1 · BMW MTF LT-5 · Chrysler · Ford WSS-M2C 936-A · Jaguar / Land Rover GX73-M1R564-AA · MB 236.21 · MB 236.24 · Mitsubishi MZ320065 Dia-Queen SSTF-I · Nissan WSS-M2C 936-A · Peugeot Citroen (PSA) 9734.S2 · Porsche 999.917.080.00 · Volvo 1161838 · Volvo 1161839 · VW G 052 182 · VW G 052 529 · VW G 055 529 · ZF TE-ML 11

Артикул	3640	3641
Объем (л)	1	20

ЖИДКОСТИ ДЛЯ ГИДРАВЛИЧЕСКИХ СИСТЕМ



Zentralhydraulik-Oil



Отвечает требованиям широкого круга производителей гидроусилителей рулевого управления и центральных гидравлических систем.

Синтетическая гидравлическая жидкость, предназначенная для универсального применения, в гидравлических системах автомобилей, требующих применения синтетической гидравлической жидкости, соответствующей спецификации.



Допуски и соответствия:

MAN M 3289 · BMW 81 22 9 407 758 · Fiat 9.55550-AG3 · Ford WSSM2C 204-A · MB 345.0 · Opel 1940 766 · VW G 002 000 · VW G 004 000 · ZF TE-ML 02K

Артикул	3978	1148	1188
Объем (л)	1	60	205

Zentralhydraulik-Oil 2200



Отвечает специальным требованиям Mercedes-Benz с общим насосом.

Полусинтетическая гидравлическая жидкость, созданная специально для транспортных средств Mercedes-Benz типов 203.2 и 210 с общим насосом для ГУР и активной регулировки высоты подвески.



Допуски и соответствия:

MB 344.0

Артикул	3664
Объем (л)	1

Zentralhydraulik-Oil 2300



Отвечает специальным требованиям Mercedes-Benz к гидравлическим жидкостям на минеральной основе.

Для гидравлических систем легковых автомобилей Mercedes-Benz, таких как регулирование уровня кузова, гидропневматическая подвеска и гидравлические устройства ASD, 4Matic и механизма подъема верха кабриолетов.



Допуски и соответствия:

MB 343.0

Артикул	3665
Объем [л]	1

Zentralhydraulik-Oil 2400



Отвечает специальным требованиям концерна PSA (Citroen и Peugeot) к гидравлическим жидкостям для автомобилей предыдущих поколений.

Для гидропневматических подвесок и усилителей рулевого управления легковых автомобилей Citroen предыдущих поколений. Кроме того жидкости данной спецификации могут быть востребованы в качестве тормозной жидкости для некоторых видов внедорожной, сельскохозяйственной и мотоциклетной техники.



Допуски и соответствия:

ISO 7308 · LHM-Plus · Peugeot Citroen (PSA) B71 2710

Артикул	3666
Объем [л]	1

Zentralhydraulik-Oil 2500



Отвечает специальным требованиям концерна PSA (Citroen и Peugeot) к гидравлическим жидкостям для самых современных поколений автомобилей.

Для гидропневматических подвесок и электрогидравлических усилителей рулевого управления современных легковых автомобилей Citroen и Peugeot.



Допуски и соответствия:

LDS · Peugeot Citroen (PSA) S71 2710

Артикул	3667
Объем [л]	1

ПРИСАДКИ В

ТРАНСМИССИОННЫЕ

МАСЛА



Средство для долговременной защиты трансмиссий



Средство для защиты от износа высоконагруженных агрегатов трансмиссии, созданная с применением самых современных технологий. Снижает трение и износ. Обеспечивает мягкую и тихую работу агрегатов, легкое переключение передач. Обладает долговременным эффектом, который сохраняется до 100 000 км. Сглаживает профили зубьев и повышает КПД передачи. Подходит для всех типов трансмиссионных масел в механические коробки передач.

Артикул	1007
Объем (л)	0.080

Антифрикционная присадка в трансмиссионное масло



Присадка на основе дисульфида молибдена (MoS₂) специально предназначена для механических коробок передач и дифференциалов. Значительно снижает износ и температуру в зоне трения. Как следствие, более мягкое переключение передач, коробка работает плавней и тише, меньше нагревается в процессе работы. При добавлении присадки в старые коробки передач и дифференциалы, за счет сглаживания профиля зубьев, значительно улучшается их работа, повышается плавность переключения передач и эффективность работы. Благодаря MoS₂ повышается эксплуатационная надежность узла и качество его работы. Используется при каждой замене масла МКПП.



Артикул	1988	3967
Объем (л)	0.020	0.020

Антифрикционная присадка в трансмиссионное масло



Присадка на основе дисульфида молибдена (MoS₂) специально предназначена для механических коробок передач и дифференциалов. Значительно снижает износ и температуру в зоне трения. Как следствие, более мягкое переключение передач, коробка работает плавнее и тише, меньше нагревается в процессе работы. При добавлении присадки в старые коробки передач и дифференциалы, за счет сглаживания профиля зубьев, значительно улучшается их работа, повышается плавность переключения передач и эффективность работы. Благодаря MoS₂ повышается эксплуатационная надежность узла и качество его работы. Используется при каждой замене масла МКПП.

Артикул	5198
Объем (л)	0.150

Средство для остановки течи трансмиссионного масла



Средство останавливает течь трансмиссионного масла из механической коробки передач, дифференциалов и раздаточных коробок. Работает посредством восстановления эластичности резиновых и пластиковых уплотнителей и сальников специальными компонентами на основе эфиров. Предотвращает загрязнение маслом окружающей среды. Защищает сцепление от замасливания, предупреждает недостаточный уровень смазки и, как следствие, повреждение агрегата в результате утечки масла.

Артикул	1042
Объем (л)	0.050

Средство для остановки течи трансмиссионного масла



Герметик останавливает течь трансмиссионного масла из механической коробки передач, дифференциалов и раздаточных коробок. Работает посредством восстановления эластичности резиновых и пластиковых уплотнителей и сальников специальными компонентами на основе эфиров. Предотвращает загрязнение маслом окружающей среды. Защищает сцепление от замасливания, предупреждает недостаточный уровень смазки и, как следствие, повреждение агрегата в результате утечки масла. Оптимальная емкость для грузовых автомобилей.



Артикул	5199
Объем [л]	0.500

Присадка в АКПП



Средство для автоматических коробок передач, где применяются жидкости ATF Dexron II/III. Специальные компоненты восстанавливают эластичность резиновых и уплотнителей АКПП. Так же при применении, происходит очищение каналов в передаточном механизме, благодаря чему улучшается работа всей системы в целом. Продлевает срок эксплуатации АКПП и снижает издержки на ремонт. Используется при каждой замене масла АКПП.



Артикул	5135
Объем [л]	0.250

Герметик ГУР



Герметик гидроусилителя руля содержит специальные присадки, восстанавливающие резиновые уплотнения. Таким образом, возможные утечки в ГУР предотвращаются, а имеющиеся устраняются. Также происходит очистка каналов движения гидравлической жидкости, усиливаются моющие свойства ATF. Сокращает рассогласованность сервомеханизма с рулевым приводом. Увеличивается ресурс деталей рулевого управления, продлевает работоспособность жидкости гидроусилителя, снижает издержки на ремонт.

Артикул	7652
Объем (л)	0.035

Значение пиктограмм



100% ПАО-синтетическое масло



Гидрокрекинговое масло



Полусинтетическое мало



Минеральное мало



Новые продукты, вышедшие с 2017 года



Профессиональное применение



Популярный продукт



Фирменные продукты с дисульфидом молибдена для обеспечения усиленной защиты от износа

Здесь Вы можете подобрать
масло и спецжидкости
по модели вашего
транспортного средства

